

**3085** Adapter do wiertarki, M 10 mm (3/8") x M 6,3 mm (1/4") , MATADOR Kod artykułu: 30850001

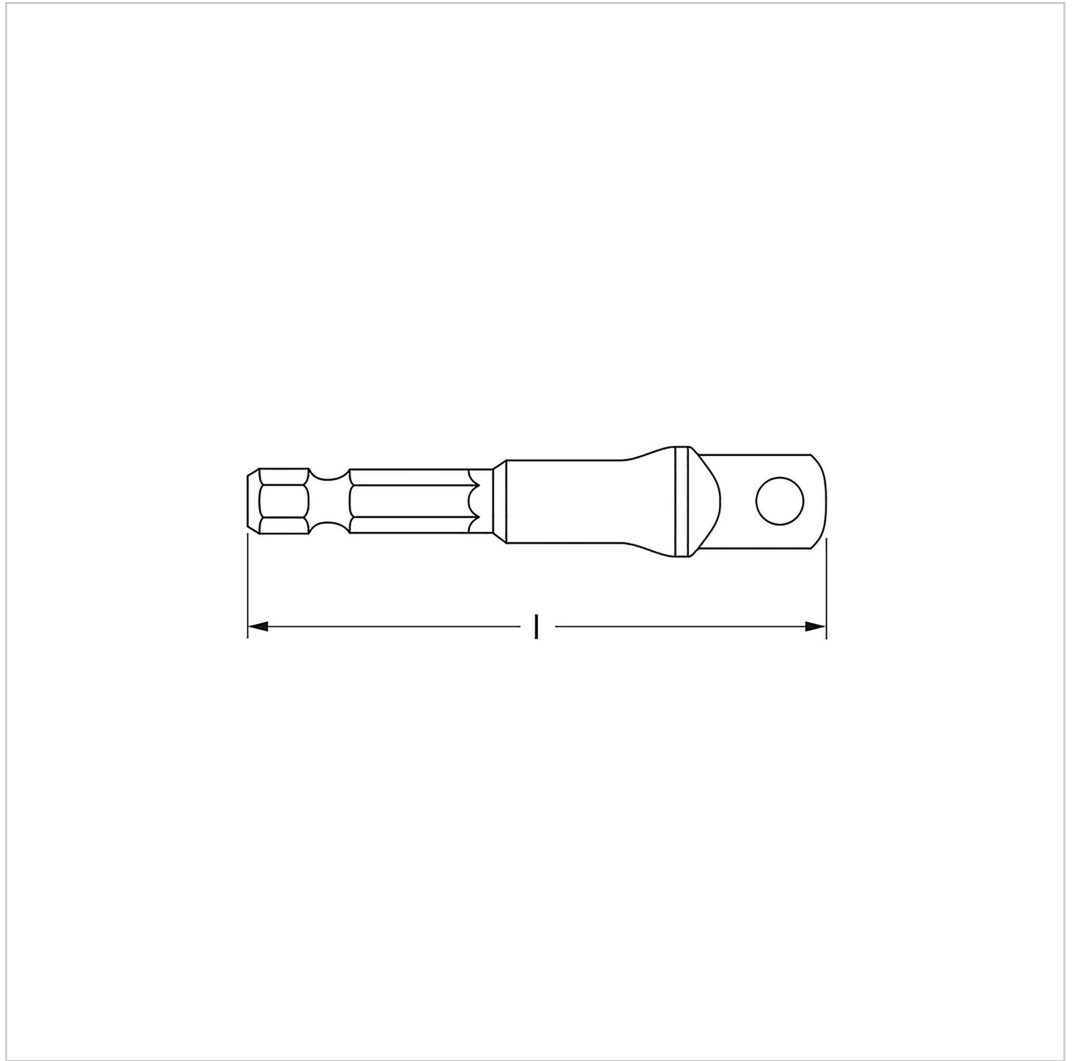

**3085** Adapter do wiertarki, M 10 mm (3/8") x M 6,3 mm (1/4") , MATADOR Kod artykułu: 30850001

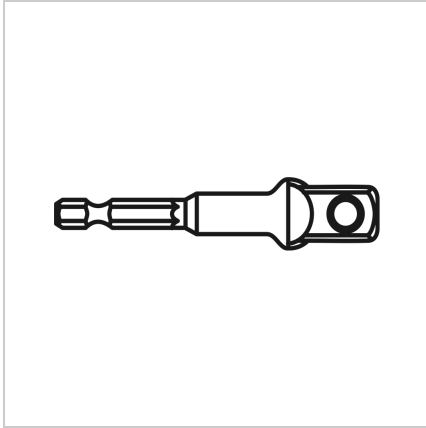

**Beschreibung:**

Adapter do wiertarki, 10 mm (3/8")x6,3 mm (1/4"). Do wkładania nasadek do wkrętarek maszynowych. Do uchwytu szybkowymennego 6,3 mm (1/4) lub normalnego uchwytu wiertarskiego.

**Technische Daten**

Hersteller-Nr.: 3085 0001

EAN: 4040674167865

Breite: 25 mm

Höhe: 25 mm

Länge: 75 mm

**3085** Adapter do wiertarki, M 10 mm (3/8") x M 6,3 mm (1/4") , MATADOR Kod artykułu: 30850001

Gewicht: 0.025 kg

---