

**0221** Doppelringschlüssel, gerade, E14 x E18, MATADOR Art.-Code: 02211418

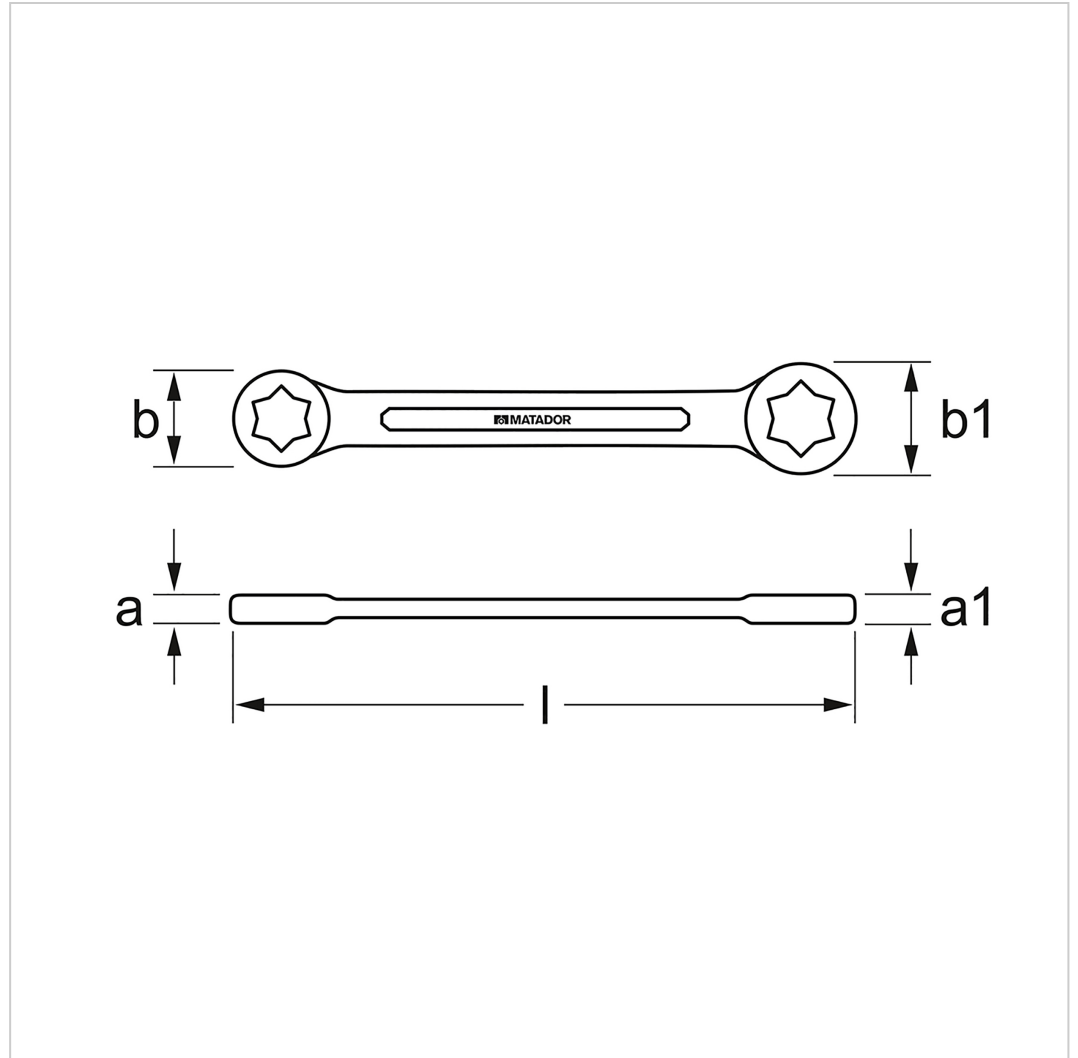

**0221** Doppelringschlüssel, gerade, E14 x E18, MATADOR Art.-Code: 02211418

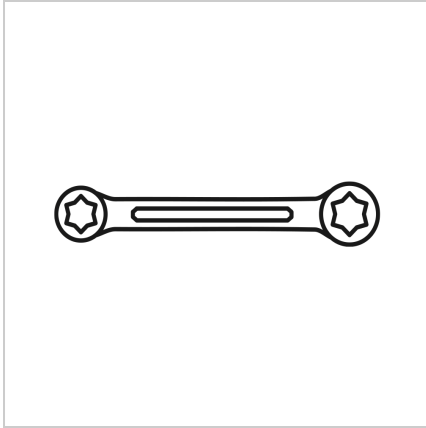

**Beschreibung:**

**Doppelringschlüssel, Außen-TORX®.**

Doppelringschlüssel, **gerade**, Außen-TORX®, mit **extra dünnwandigen Ringen** für enge Platzverhältnisse. Bewährte, **langlebige Industriequalität** seit 1900. Drehmomentwerte **bis zu 70 %** über DIN für zusätzliche Sicherheit. Aus **Chrom Vanadium-Stahl (31CrV3)**, mit matt verchromter Oberfläche für angenehme Griffigkeit auch bei öligen Händen.

**Technische Daten**

Hersteller-Nr.: 02210608M

Breite: 80 mm

**0221** Doppelringschlüssel, gerade, E14 x E18, MATADOR Art.-Code: 02211418

Höhe: 7 mm

---

Länge: 120 mm

---

Gewicht: 0.02 kg

---