

**0250** Bremsleitungsschlüssel, gerade, 10x11 mm, MATADOR Art.-Code: 02500001

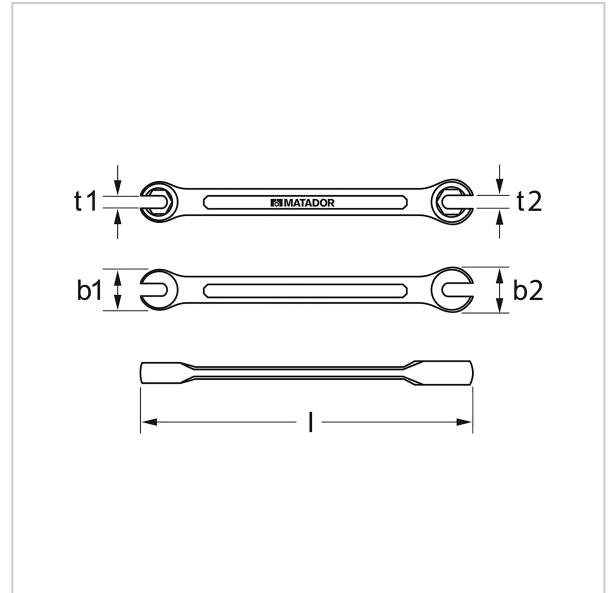

**0250** Bremsleitungsschlüssel, gerade, 10x11 mm, MATADOR Art.-Code: 02500001

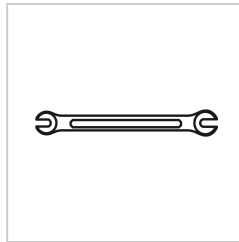

**Beschreibung:**

**Doppelringschlüssel, offen, metrisch.**

Für **Überwurfmuttern** und -schrauben an Rohrleitungen, **ideal auch für Bremsleitungen**. Gesenkgeschmiedet mit **verstärktem Ring**. Köpfe **15° abgewinkelt**, **Öffnung 30° versetzt** und geschlitzt. Mit Sechskant-Ring. Aus **Chrom Vanadium-Stahl (31CrV3)**, mit matt verchromter Oberfläche für angenehme Griffigkeit auch bei öligen Händen.

**Technische Daten**

**Hersteller-Nr.:** 02500001M

**EAN:** 4040674109292

**Gewicht:** 0.17 kg