

0441 Winkelschraubendreher-Satz L, 2-tlg., 8/10 mm, MATADOR Art.-Code: 04419020

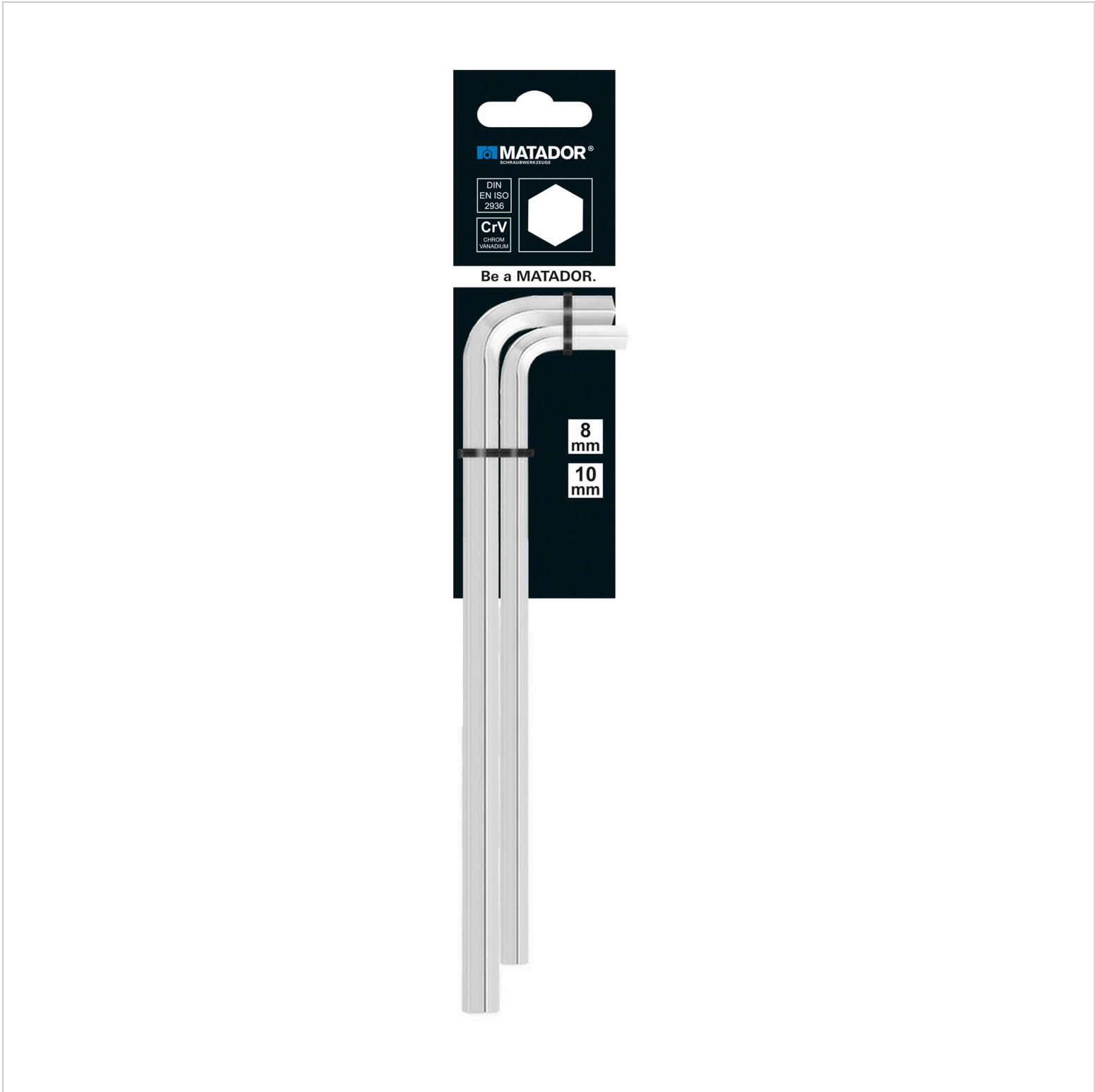

0441 Winkelschraubendreher-Satz L, 2-tlg., 8/10 mm, MATADOR Art.-Code: 04419020

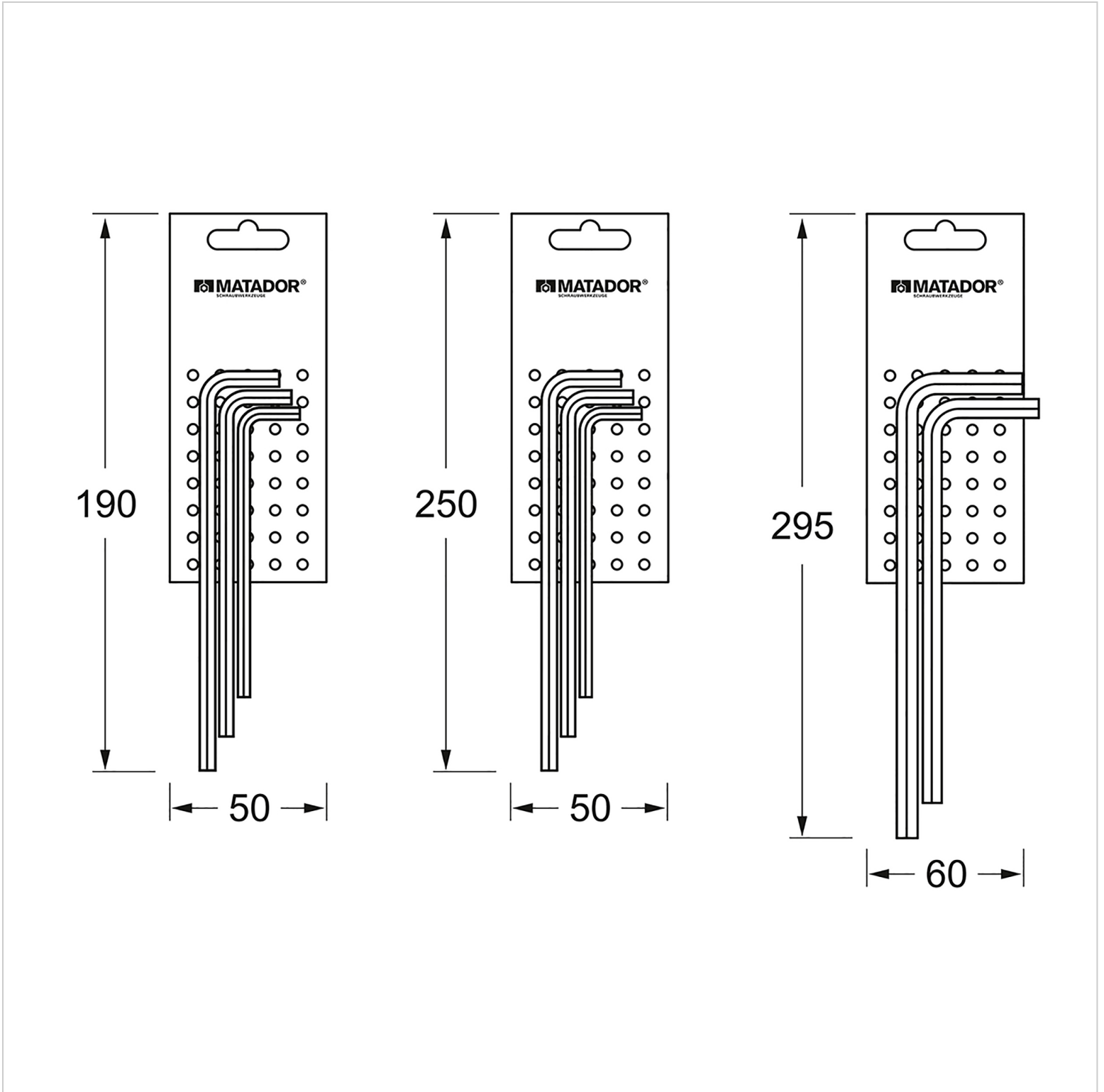

Beschreibung:

Winkelschraubendreher-Satz, 2-tlg., für Innensechskantschrauben. Lange Form, durchgehend gehärtet. Gestempelte, dauerhafte Kennzeichnung (nicht nur gelasert) und vollgalvanisch behandelte Oberfläche (vernickelt und verchromt) für lang anhaltenden Korrosionsschutz. Mit gefasteten (abgeschrägten) Kanten für leichteres Einführen in die Schraube auch bei abgenutzten Schraubenköpfen. Spezielle Chrom Vanadium-Legierung zur Übertragung hoher Drehmomentwerte. Inhalt: 8, 10 mm.

0441 Winkelschraubendreher-Satz L, 2-tlg., 8/10 mm, MATADOR Art.-Code: 04419020

Technische Daten

Hersteller-Nr.: 0441 9020

EAN: 4040674167711

Breite: 80 mm

Höhe: 14 mm

Länge: 300 mm

Gewicht: 0.295 kg
